

**DK/NO Brugs og installationsvejledning**

**SE Bruks och installationsanvisning**

**B260.1 SK.X-A**

**B270 SK.M.A**



<b>DK/NO Indholdsfortegnelse:</b>	<i>Fejl! Bogmærke er ikke defineret.</i>
<b>Tekniske data:</b>	3
<b>Vigtig information</b>	3
<b>Reklamationsbestemmelser</b>	4
<b>Første gang ovnen tændes</b>	5
<b>Installation</b>	5
<b>Indbygning i køkkenelement</b>	6
<b>Beskrivelse af ovnfunktioner</b>	8
<b>Indstilling af tider og alarmer</b>	9
<b>Beskrivelse af programmer</b>	10
<b>Rengøring og vedligeholdelse</b>	11
<b>Service</b>	12
<b>SE Bruks och installationsanvisning</b>	13
<b>Tekniska data:</b>	13
<b>Viktig information</b>	14
<b>Säkerhetsregler</b>	15
<b>Första gången ugnen används</b>	15
<b>Installation</b>	16
<b>Inbyggnad i köksinredningen</b>	16
<b>Beskrivning av ugnsfunktioner</b>	18
<b>Inställning av tider och alarm</b>	19
<b>Beskrivning av program</b>	20
<b>Rengöring och underhåll</b>	21
<b>Service</b>	22

## Tillykke...

...med Deres nye Baumatic ovn.

Dette apparat er resultatet af mange års forskning og udvikling. En udvikling, der i høj grad er foregået i samarbejde med brugerne.

Med Baumatic har De valgt kvaliteten og fordelene ved et apparat, der teknologisk er på forkant med udviklingen.

---

---

### Tekniske data:

---

---

MODELS	B270SKM-A	B260.1 SK.X-A
Rating voltage	230-240V	230-240V
Fun heating element (2300W)	•	•
Lower heating element (1000W)	•	•
Traditional upper heating element (900W)	•	•
Traditional grill heating element (1900W)	•	•
Current	16 A	16 A
Maximum power	3600 W	3600 W
Dimensions	596 x 596 x600	596 x 596 x600

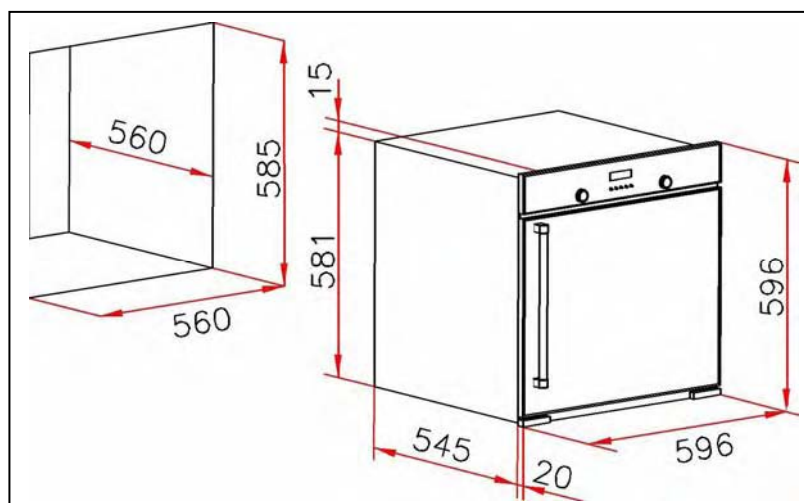

---

---

### Vigtig information

---

---

Efter udpakning kontrolleres det, at ovnen er ubeskadiget. Evt. skader skal omgående meddeles til Baumatic eller der, hvor De har købt ovnen.

Indpakningsmaterialer (Plastic - Folie - Polystyren o.s.v.) kan være farligt legetøj for mindre børn, og bør omgående fjernes.

Dette apparat er beregnet til indbygning i køkkenelement, og må under ingen omstændigheder anvendes uden korrekt indbygning og installation.

- Ovnen må aldrig anvendes til andet end tilberedning af fødevarer.
- Ovnen må kun anvendes af voksne personer. Hvis børn anvender ovnen skal disse holdes under opsyn.
- Brug kun ovnens lågegreb når ovnlågen åbnes.

- Ovnens bliver meget varm under brug, pas på med berøring af ovnrummets udstyr under drift, og indtil tilstrækkelig afkøling efter brug.
- Rengøring af ovnen må kun ske, når denne er afkølet.
- Strømmen til ovnen skal afbrydes under rengøring.

Placer aldrig tunge ting på en åben ovndør, da dette vil skade hængslerne.

Installer aldrig ovnen nær gardiner eller bløde møbler.

Flyt eller løft aldrig ovnen ved at tage fat i døren eller håndtaget.

Anvendelse af elektriske apparater kræver omtanke og følgende sikkerhedsregler bør iagttages:

1. Apparatet skal tilsluttes af aut. elinstallatør. Forsøg aldrig selv.
2. Dette apparat skal tilsluttes jordforbindelse jvf. stærkstrømsreglementet
3. Træk aldrig i apparatets tilslutningskabel.
4. Lad aldrig børn bruge apparatet uden opsyn.
5. Brug aldrig samledåser eller forlængerledninger.
6. Hvis apparatet skulle svigte eller en teknisk fejl skulle opstå, må De aldrig forsøge selv at reparere apparatet. Tilkald aut. Baumatic Service.

Af sikkerhedsgrunde skal det være umuligt at komme i kontakt med ovnens elektriske dele, når først ovnen er korrekt installeret. Ovnens skal sikres således, at enhver adgang til de elektriske dele kræver brug af værktøj.

**Fabrikant og Importør fralægger ethvert ansvar for skader opstået på personer og omgivelser som følge af forkert brug, installation eller anvendelse af ovnen**



Dette apparat opfylder følgende EEC direktiver og europæiske normer:

**Svagstrømregulativ 93/68 – 73/23 EMC – 89/336**

**Sikkerhedsbestemmelser – EN 60 335-1, EN 60 335 – 2 - 6**



Dette apparat er mærket i henhold til direktiv 2002/96/EC vedrørende elektrisk og elektronisk affald. (WEEE). Denne norm er rammen for europæisk returnering og genbrug af elektronik affald.

---



---

## Reklambestemmelser

---



---

Dette apparat er omfattet af garanti og reklambestemmelser jf. Købeloven i det land, hvor apparatet er købt og anvendes. Deres købskvittering er Deres garanti/reklambestemmelser.

Reklambestemmelserne omfatter ikke skader opstået som følge af forkert brug, manglende vedligeholdelse eller forkert opstilling og installation.

Reklambestemmelserne er gældende for apparater, der bruges i en normal husholdning, og omfatter således ikke apparater opstillet i udlejningsejendomme, hvor flere end en familie bruger apparatet.

Reklambestemmelserne omfatter ikke:

Enhver skade opstået som følge af transport, vold, eller forkert anvendelse eller forsømmelighed.

Kosmetiske og periferiske dele så som stik, sikringer, pærer, lampeglas, filtre, gummidele og pakninger, knapper, keramiske overflader, tryk og malede overflader.

Tilbehør, riste, stegeplader, bradepander, grydeopsatse, hylder, brændere og brænder-dæksler, selvrensplader, teleskopudtræk.

Periodisk vedligeholdelse, rengøring og vedligeholdelse af gashaner, reparation og udskiftning af dele som følge af naturlig slitage eller vedligeholdelse.

Tæring og rust som følge af dårlig vedligeholdelse eller beskadigede overflader.

Skader opstået som følge af forkert eller mangelfuld installation.

Forkert brug eller mangelfuld vedligeholdelse.

Brug af uautoriserede reservedele eller personel.

Skader opstået som følge af fremmedlegemer eller substans.

Apparater brugt til anden brug en normal husholdning.

Skader eller fejl opstået som følge af ukorrekt spænding, vand, vandtryk, gas eller gastyk.  
For yderligere information eller spørgsmål, kontakt Deres servicecenter

## Reklamationsbestemmelser i forbindelse med kommercielt brug

Der er begrænsede reklamationsret på apparater der bruges kommercielt. D.v.s.

Apparater der bruges i udlejningsejendomme, hvor brugeren ikke er ejeren.

Apparater der bruges af mere end en bruger.

Apparater der bruges i forbindelse med erhverv. Køkkener, Kantiner, Institutioner, Campingpladser.

På apparater der anvendes jævnfor ovenstående yder der 3 Måneders fuld reklamationsret på fejl der kan henføres til produktionsfejl, montagefejl fra fabrikken, materiale fejl.

### Transportskader.

En transportskade der konstateres ved forhandlerens levering hos slutbruger, er primært en sag mellem slutbruger og forhandler. I tilfælde hvor slutbruger selv har stået for transporten af produktet, påtager leverandøren sig ingen forpligtelse i forbindelse med evt. transportskade. Evt. transportskade skal anmeldes omgående og senest 24 timer efter at varen er leveret. I modsat fald vil krav kunne afvises.

Hvis en umiddelbar synlig transportskade konstateres må apparatet ikke monteres og tilsluttes. Hvis det konstateres at apparatet alligevel er eller har været monteret og tilsluttet, bortfalder leverandørens og transportørens ansvar.

Et skadet apparat må under ingen omstændigheder tages i brug, hvis apparatet tages i brug bortfalder ethvert mulighed for ombytning.

**Husk at gemme emballage hvis der konstateres transportskade.**

---

---

## Første gang ovnen tændes

---

---

Inden ovnen første gang anvendes til tilberedning af fødevarer, skal den vaskes grundigt og varmes igennem.

*Vask ovnudstyr, bageplader, riste og bradepander grundigt.*

Tænd ovnen og lad den opvarme til max. temperatur. Lad ovnen være i drift ved max. temperatur i min. 30 minutter før den slukkes. Når ovnen igen er afkølet tørres ovnrummet af med en fugtig klud.

**Første gang ovnen opvarmes, kan der forekomme lidt røg og os fra ovnen. Dette er normalt og skyldes at ovnens isoleringsmaterialer opvarmes for første gang.**

---

---

## Installation

---

---

Denne ovn skal tilsluttes 240 V ~ 1 PH + N 16 Amp. (Se koblings skema på ovn)

Apparatet skal tilsluttes jord



Den elektriske sikkerhed kan kun garanteres, hvis apparatet er korrekt monteret og tilsluttet en effektiv jordforbindelse, jævnfør stærkstrømsreglementet.

Kontroller at strømforsyningen er korrekt, og at sikringer og kabeldimensioner er beregnet til den effekt, som apparatet kræver.

Apparatet skal forbindes til strømkilden med et godkendt gummikabel, der har en ledningstykkelse der, svarer til apparatets mærke effekt. (Se typeskiltet i låge rammen, synligt når lågen er åben).

Apparatet skal tilsluttes af aut. elinstallatør. I modsat fald bortfalder enhver form for garanti dækning.

Advarsel: Forsøg aldrig selv at tilkoble ovnen.



**Fabrikant og Importør kan ikke drages til ansvar for skader på personer, dyr eller andre ting, hvis skaden skyldes forkert installation, manglende jordforbindelse eller forkert indbygning.**



## Indbygning i køkkenelement

### VIGTIGT:

For at ovnen skal fungere korrekt, og for at undgå varme og fugtskader på køkkenelementerne, er det meget vigtigt, at ovnen indbygges korrekt og at den nødvendige ventilation og udluftning omkring ovnen etableres efter nedenstående retningslinier.

### GENERELT:

Indbygningsovne skal have tilstrækkelig ventilation for at kunne fungere korrekt og sikre en god ventilation så korpus og sidestående låger ikke tager skade.

En god ventilation fordrer, at ovnen dels kan komme af med varmen og samtidigt kan forsynes med rigeligt frisk luft ind til rummet omkring.

Ventilationen har to formål:

1. Primært skal ventilationen sikre at damp fjernes fra ovnrummet, når ovnen er i drift.
2. Sekundært skal ventilationen sikre at varme og damp fjernes fra køkkenelementet.

Ovnen kan indbygges i et standard 60 cm skabelement, enten under bordet eller i en søjle i et højt skabelement. Skabelementerne skal kunne tåle temperaturer fra min 85°C som foreskrevet i EEC direktiverne.

Apparatet skal installeres af en kvalificeret person og med særlig opmærksomhed på ventilation som beskrevet tidligere.

Ved begge indbygnings metoder skal der sikres ventilation gennem en udluftningskanal bag i elementet fra bund til top (85-90 mm x 500 mm) – fig. 1.

Ved indbygning under bordet skal der desuden være en åbning i sokkel forstykket under ovnen (15 mm x 500 mm), samt min. 1 cm luft mellem ovnens panel og bordplade – fig. 2.

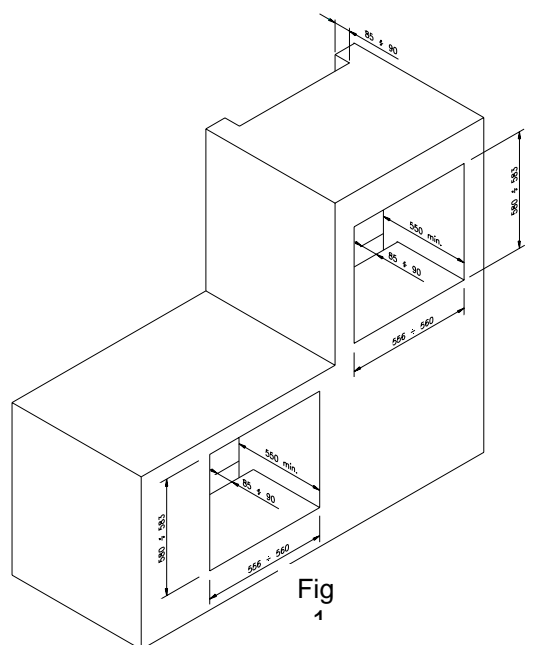

Fig. 1

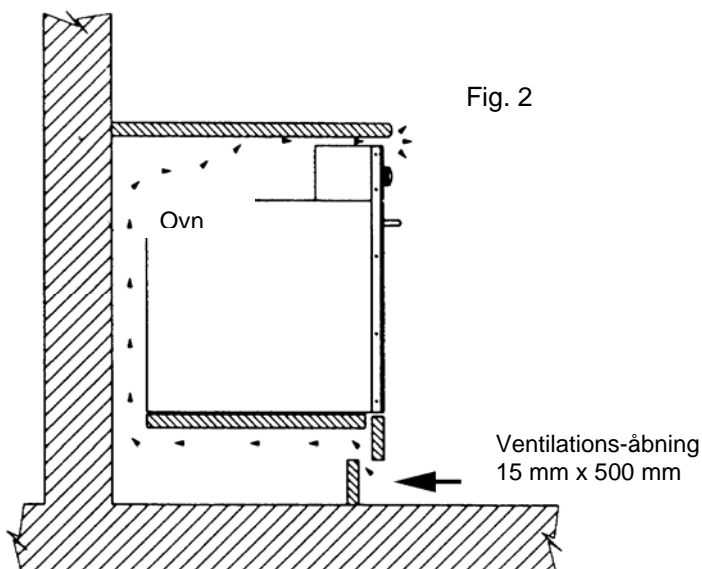
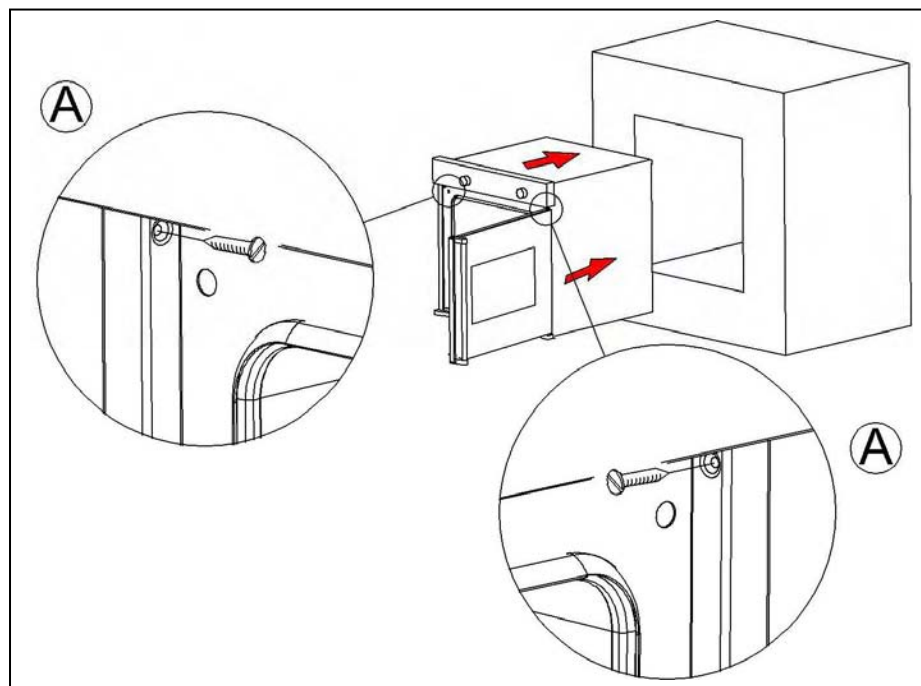

Fig. 2

## Fastgørelse i skab



- Placer ovnen i skabet.
- Hullerne for fastspændings skrueerne er lokaliseret i toppen af lågerammen i højre og venstre side
- Fastgør ovnen med de to medfølgende skrueer.

## Beskrivelse af ovnfunktioner

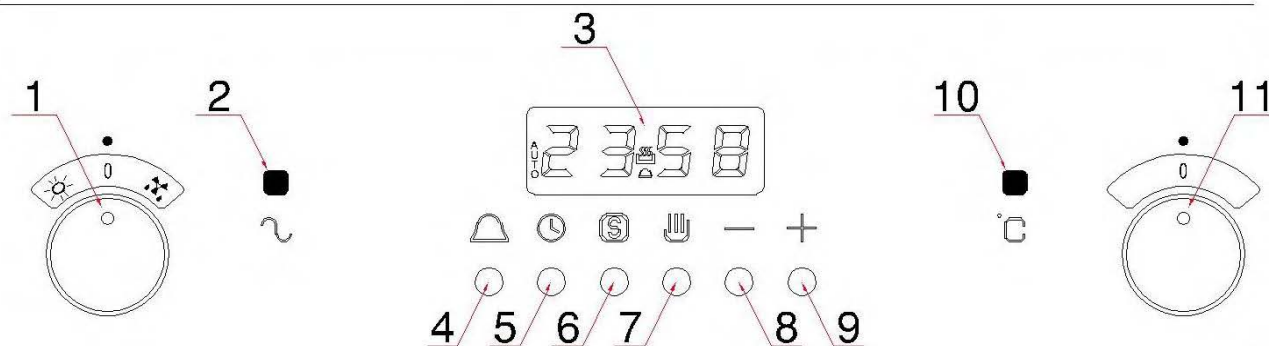

B270M CONTROL PANEL

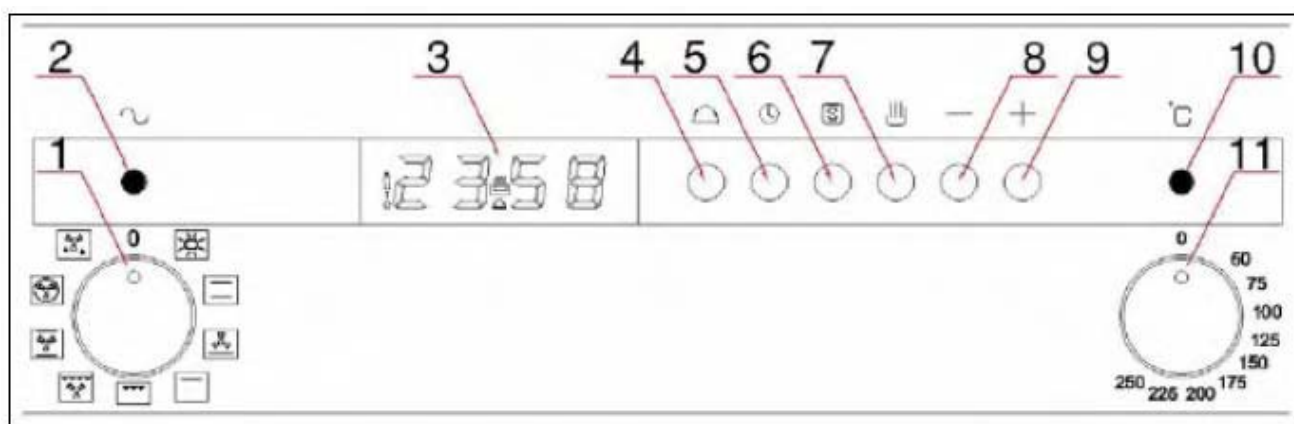

B260.1 CONTROL PANEL

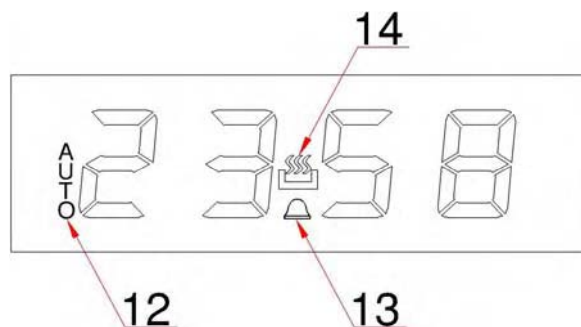

### DISPLAY DETALJER

- 1) Ovn funktionsvælger, drejes indtil symbolet for den ønskede stegefunktion er synlig
- 2) Oven kontrollampe – Lyser når ovnen er tændt.
- 3) Timer display.
- 4) Timer stopursfunktion - minut minder funktions vælger.
- 5) Timer “Stegetid” – knap for indstilling af ønsket stegetid.
- 6) Timer “Stop” – knap for indstilling af sluttidspunkt af stegning.
- 7) Timer “Manual” - knap for annullering og indstilling til brug af ovn uden timerfunktioner.
- 8) Timer “Minus” - knap for tidsindstilling “NED”
- 9) Timer Plus” – knap for tidsindstilling “OP”
- 10) Oven termostat lampe, slukker når temperatur er opnået. Tændt når varmelegemer er tændt.

- 11) Indstilling af temperatur.
- 12) "Auto" funktion viser når der er valgt en automatisk indstilling eller funktion på timeren.
- 13) Klokke symbol – viser at tidsur – minutminder er indstillet.
- 14) Stegesymbol – viser at ovnen er programmeret til stegefunktion.

## Ovn funktion

Drejes imod uret, skifter imellem ovnens forskellige programmer.

## Ovn termostat

Indstiller temperaturen i ovnrummet. Kan indstilles mellem 50-250°C. (knappen drejes imod uret.).

## Ovn termostat lampe

Når kontrollampen lyser er ovnens varmeelementer tændt, og ovnen under opvarmning. Lampen går ud når den indstillede temperatur er nået. Lampen tænder og slukker under brug, for at opretholde den indstillede temperatur.

---

---

## Indstilling af tider og alarmer

---

---

### INDSTILLING AF UR

Første gang ovnen tændes vil displayet stå og blinke på **0:00**.

Tryk samtidigt på knappen til manuel funktion (7) og indstil den aktuelle tid med knapperne (8) og (9).

Når den nøjagtige tid er vist i displayet slippes alle knapperne igen.

### Minut ur / alarm klokke

Denne funktion er altid til rådighed på alle programmer, også når ovnen er afbrudt.

Tryk på knappen (4). Minut uret kan indstilles med knapperne (8) og (9). Når den ønskede tid er indstillet, kommer "KLOKKE" symbolet (13) til syne i displayet. Tiden begynder samtidigt at tælle ned.

Alarmen giver et akustisk signal når tiden er udløbet. Signalet kan stoppes med et tryk på (4) knappen.

### INDSTILLING AF STEGETID

Når det ønskede program er valgt, er det muligt at indstille den tid, det ønskes, at ovnen skal være tændt. Herefter afbrydes ovnen automatisk.

Tryk på knappen (5) Displayet (3) vil nu vise 00:00. Vælg den ønskede stegetid med knapperne "+" og "-"

Når tiden er indstillet kommer symbolet "AUTO" (12) og stegesymbolet (14) til syne i displayet.

En indstillet stegetid kan ændres ved igen at med "+" og "-" knapperne ændres tiden eller annulleres med – knappen indtil tiden viser 00:00.

Når tiden udløber afbrydes ovnen, og der høres en alarm, samtidigt begynder "AUTO" (12) at blinke og stegesymbolet (14) forsvinder.

Alarmen kan afbrydes med et tryk på (5) eller (7). Ovnens varme er nu afbrudt, ovnens timer resat og ordet "AUTO" forsvinder fra displayet.

Ovnen afbrydes ved at dreje funktionsvælgeren til nul.

### AUTOMATISK STOP.

Når der er valgt et program kan ovnen programmeres til et stoptidspunkt.

Tryk på (6) knappen. Displayet (3) vil nu vise 00:00. Med "+" og "-" knapperne indstilles det tidspunkt, det ønskes, at ovnen skal stoppe. Automatikken beregner nu stegetiden ud fra det aktuelle tidspunkt og viser den totale tid i displayet. Når tiden er indstillet kommer symbolet "AUTO" (12) og stegesymbolet (14) til syne i displayet.

En indstillet stegetid kan ændres ved igen at med “+” og ”-” knapperne ændres tiden eller annulleres med – knappen indtil tiden viser 00:00.

Når tiden udløber afbrydes ovnen, og der høres en alarm, samtidigt begynder ”AUTO” (12) at blinke og stegesymbolet (14) forsvinder.

Alarmen kan kan afbrydes med et tryk på (6) eller (7). Ovnens varme er nu afbrudt, ovnens timer resat og ordet ”AUTO” forsvinder fra displayet.

Ovnen afbrydes ved at dreje funktionsvælgeren til nul.

## AUTOMATISK START OG STOP

Når det ønskede program er valgt, er det muligt at indstille den tid, det ønskes, ovnen skal være tændt og det tidspunkt, hvor det ønskes, maden skal være færdig. Herefter sørger automatikken for at starte og igen afbryde ovnen.

Tryk på knappen (5) Displayet (3) vil nu vise 00:00. Vælg den ønskede stegetid med knapperne “+” og “-”

Når tiden er indstillet kommer symbolet ”AUTO” (12)

Tryk på (6) knappen. Displayet (3) vil nu vise 00:00. Med “+” og ”-” knapperne indstilles det tidspunkt, det ønskes, at ovnen skal stoppe. Automatikken beregner nu stegetiden ud fra det aktuelle tidspunkt og viser den totale tid i displayet.

Baseret på den ønskede stegetid og det ønskede sluttidspunkt vil automatikken nu beregne tidspunktet, hvor ovnen skal starte. Når ovnen starter kommer symboler (14) til syne i displayet.

Når sluttidspunktet nås afbrydes ovnen og der høres en alarm, samtidigt begynder ”AUTO” (12) at blinke og stegesymbolet (14) forsvinder.

Alarmen kan kan afbrydes med et tryk på (5)(6) eller (7). Ovnens varme er nu afbrudt, ovnens timer resat og ordet ”AUTO” forsvinder fra displayet.

Ovnen afbrydes ved at dreje funktionsvælgeren til nul.

### NOTE:

**GRYDE (14):** Indikerer at stegning pågår. Symbolet vises ikke på programmerne – Forvarmning, Defrost og Lys. Hvis symbolet blinker betyder at stegningen er færdig.

**AUTO (12)** Når dette symbol lyser i displayer er der valgt en automatik funktion. Når Auto blinker indikerer det at stegeprogrammet er færdigt.

**KLOKKE (13):** Når dette symbol lyser indikerer det at minuturet er sat, når klokken blinker indikerer det at tiden er udløbet.

**ALARM AKUSTISK SIGNAL:** Vil lyde i 7 minutter og kan afbrydes med knappen (7) AUTO vil fortsætte med at blinke indtil ovnen afbrydes.

---

---

## Beskrivelse af programmer

---

---

Ovnens programmer vælges men funktionsvælgeren (1) Der er 9 Programmer til rådighed.

Vælg det ønskede progtram og indstil temperaturen med knap (11)



### LYS

tændes automatisk når ovnfunktion vælges. Lyset er tændt under brug af ovnen



### OVER- OG UNDERVARME -

Giver traditionel varme med varme fra top og bund. Velegnet til brug ved tilberedning på en plade



### OVERVARME

Bruges ved skånsom tilberedning, bruning eller til at holdes færdige retter varme



#### ÆGTE VARMLUFT

Blæser fungerer samtidig med ring-varmelegeme. Dette sikrer en meget jævn varmefordeling i ovnrummet. Gør det muligt at tilberede flere retter på flere plader samtidigt uden at smag og lugt sammenblandes.



#### UNDERVARME + BLÆSER

Velegnet til delikate retter, fx. pizza, tærter, fisk osv.



**OVER- OG UNDERVARME + BLÆSER** Giver en traditionel tilberedning med jævn fordeling af varmen.



#### GRILL

Her placeres pladerne på øverste hylde i ovnen. Velegnet til barbecue af kød. Temperaturen indstilles på termostaten.

**OVNDØREN SKAL VÆRE LUKKET !**



#### GRILL + BLÆSER

Velegnet til hurtig brunning, så kødet beholder saften.



#### OPTØNING

Blæser uden varmeelement. Afkorter normal optøningstid med ca. 1/3.

**BEMÆRK:** Den tilberedningstid der er opgivet i kogeboøger, er normalt beregnet for traditionel brug af ovn. Når der anvendes varmluft kan temperaturen, som er opgivet i kogeboøgerne, reduceres med ca. 10 %.

#### VIGTIGT:

Der må ikke placeres bageplader, bradepander, riste, aluminiumsfolie eller andre genstande direkte på ovnbunden. Disse ting forhindrer afgivelse af varme fra bunden af ovnen, og kan forårsage brud og ridser i emaljen.

**HUSK AT HOLDE OVNDØREN LUKKET VED BRUG AF GRILL**

---

---

## Rengøring og vedligeholdelse

---

---

Før rengøring skal ovnen være kold. Afbryd strømmen til ovnen på hovedafbryderen.

Vask de emaljerede, forkromede og malede overflader med lunkent vand og sæbe. Brug ikke aggressive midler eller sæbe med slibende virkning.

Til rengøring af ovnrummet kan anvendes et af de ovnrensere, der fås i handlen.

Til dele af rustfrit stål bruges sprit eller lignende egnede rengøringsmidler. Rengøring af aluminiums profiler og paneler gøres med bomuld og en smule planteolie, tør efter med sprit og en tør klud.

Brug aldrig slibende, aggressive, sure rensere eller blegemidler. Efterlad aldrig syrlige væsker som sodavand, juice, citron, vineddike el.lign. på emaljerede, lakerede eller rustfrie overflader.

#### Udskiftning af ovnpære

Fjern stiger og udstyr fra ovn rummet.

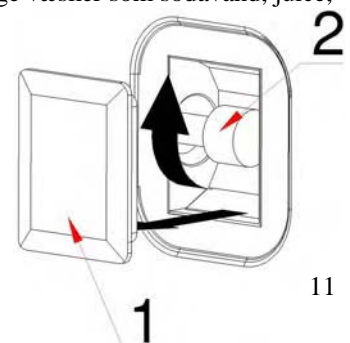

Modellen har to kvadratiske glas som skal ”klikkes” af ved hjælp af en træspatel, paletkniv eller lignende. Vip forsigtigt glasset ud (1), udskift pæren (2) og tryk glasset på plads igen.

**VIGTIGT:**

Hvis ovnen af en eller anden grund ikke skal bruges mere, skal den frakobles den elektriske forsyning. Hvis ovnen skal opmagasineres bør lågen tages af, eller sikres så lågen ikke kan åbnes.

Elektriske apparater, der ikke er i brug, udgør en sikkerhedsrisiko for børn, da børn ofte vil finde det spændende at lege med dem. Derfor er det tilrådeligt, at sikre ovnen så der ikke kan ske ulykker.

---

---

## **Service**

---

---

**Hvis ovnen ikke virker kontrolleres følgende inden der tilkaldes service:**

- **Er der strøm til apparatet ? - kontroller sikringer.**
- **Er ovnens ur indstillet korrekt ?**
- **Er termostaten indstillet rigtigt ?**

Hvis ovnen stadig ikke virker, forsøg aldrig selv at reparere ovnen, men tilkald Aut. service.

## SE Bruks och Installationsanvisning

### Lycka till

Med Er nya multifunktionsugn.

Denna apparat är resultatet av många års forskning och utveckling, som i hög grad föregåtts i samarbete med användarna.

Med Baumatic har Ni valt kvaliteten och fördelarna med en ugn, som tekniskt ligger främst i utvecklingen.

Läs denna instruktionsbok noggrant innan apparaten tas i bruk.  
Instruktionsboken ger viktig information om installation, användning och underhåll.  
Var särskilt uppmärksam med avsnittet "VIKTIG INFORMATION OM SÄKERHET".

---

### Tekniska data:

---

MODELL	B270SKM-A	B260.1SK-A
Märkspänning	230-240V	230-240V
Ringvärmeelement (2300W)	•	•
Bottenelement (1000W)	•	•
Traditionellt övelement (900W)	•	•
Traditionellt grillelement (1900W)	•	•
Märkström	16 A	16 A
Max. effekt	3600 W	3600 W
Dimensioner i mm	596 x 596 x600	596 x 596 x600

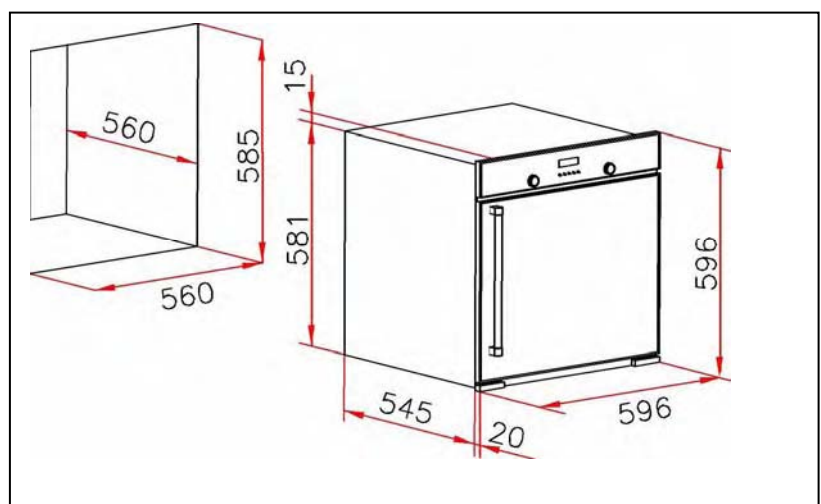

---

---

## Viktig information

---

---

Kontrollera, efter uppackning, att ugnen är oskadad. Eventuella skador skall omgående meddelas till importören eller inköpsstället.

Förpackningsmaterial, (plast - folie - polystyren etc), kan vara farligt för mindre barn och skall kastas omgående.

---

---

## Reklamationsbestämmelser

---

---

Denna apparat är omfattad av reklamationsrätt.

Köplagen i det land var apparaten är köpt och används. Ert köpkvitto är er garanti/reklamationsbevis.

Reklamationsbestämmelserna omfattar inte skador som uppstått som följd av felaktig användning, brist på underhåll eller felaktig uppställning och installation.

Reklamationsbestämmelserna är gällande för apparater som används i ett normalt hus-håll. Och omfattar således inte apparater uppställda i uthyrningsegendom, där fler än en familj använder apparaten.

Reklamationsrätten omfattar inte:

- nskild skada som uppstått som följd av transport, våld, eller felaktig användning eller oaktsamhet.
- Ytliga och yttre delar såsom kontakter, säkringar, lampor, lampskydd, filter gummi- delar och packningar, knappar, keramiska ytor, tryck och målade ytor.
- Tillbehör, galler, stekplattor, långpannor, grytuppsättning, hyllor, brännare och brännarskydd, självrengörande, teleskoputdraging.
- Regelbunden underhållning, rengöring och underhållning av gaskranar, reparation och ersättning av delar till följd av naturligt slitage eller underhåll.
- Frätning och rost som följd av dåligt underhåll eller skadade ytor.
- Skador uppstådda som följd av felaktigt eller bristfällig installation.
- Felaktig användning eller bristfälligt underhåll.
- Användning av icke auktoriserade reservdelar eller personal.
- Skador uppstådda som följd av främmande objekt eller substanser.
- Apparater använda till annat än normalt hushåll.
- Skador eller fel uppstådda som följd av inkorrekt spänning, vatten, vattentryck, gas eller gastryck.

## Reklamationsbestämmelser rörande kommersiellt bruk

Reklamationsrättigheten är begränsad för apparater som används för kommersiella syften. Dvs.

- Apparater som används i hyresfastigheter där användaren inte är ägaren.
- Apparater som används av mer än en användare.
- Apparater som används för kommersiella syften. Kök, matsalar, institutioner, campingplatser.

Apparater som används som ovanstående åtnjuter 3 månaders full reklamationsrätt för fel som kan hänvisas till tillverkningsfel, monteringsfel från fabriken, och fel på material. För eventuella frågor eller ytterligare information, kontakta ditt servicecenter. För ytterligare information eller frågor, kontakta ert servicecenter.

### Transportskader.

En transportskada der konstateres ved forhandlerens levering hos slutbruger, er primært en sag mellem slutbruger og forhandler. I tilfælde hvor slutbruger selv har stået for transporten af produktet, påtager leverandøren sig ingen forpligtelse i forbindelse med evt. transportskade. Evt. transportskade skal anmeldes omgående og senest 24 timer efter at varen er leveret. I modsat fald vil krav kunne afvises.

Hvis en umiddelbar synlig transportskade konstateres må apparatet ikke monteres og tilsluttes. Hvis det konstateres at apparatet alligevel er eller har været monteret og tilsluttet, bortfalder leverandørens og transportørens ansvar.

Et skadet apparat må under ingen omstændigheder tages i brug, hvis apparatet tages i brug bortfalder ethvert mulighed for ombygning.

**Husk at gemme emballage hvis der konstateres transportskade.**

---

---

## Säkerhetsregler

---

---

Denna apparat är konstruerad för indbyggnad i köksinredning, och får under inga omständigheter användas utan korrekt indbyggnad och installation.

Ugnen får aldrig användas till annat än tillredning av matvaror.

**Placera aldrig tunga föremål på en öppen ugnslucka, då detta skadar gångjärnen.**

**Installera aldrig ugnen nära gardiner eller mjuka möbler.**

**Flytta eller lyft aldrig ugnen genom att gripa i luckan eller handtaget.**

Användning av elektriska apparater kräver omtanke och följande säkerhetsregler bör iakttas:

- Apparaten skall anslutas till vägguttag med skyddsjord.
- Drag aldrig i apparatens anslutningskabel.
- Låt aldrig barn använda apparaten utan tillsyn.
- Använd aldrig grenuttag eller förlängningsledningar.
- Under rengöring skall strömmen till ugnen brytas på gruppcentralen.
- Försök aldrig själv att reparera apparaten om den inte fungerar eller ett tekniskt fel skulle uppstå. Tillkalla auktoriserad Baumatic Service.

Av säkerhetsskäl skall det vara omöjligt att komma i kontakt med ugnens elektriska delar, om den är korrekt installerad. Ugnen skall säkras så att all åtkomst till elektriska delar kräver användning av verktyg.

**Fabrikant och importör kan inte ställas till ansvar för skador uppkomna till följd av felanvändning, felinstallation eller dåligt underhåll av apparaten.**



Denna apparat uppfyller bestämmelserna enligt EEC FÖRESKRIFTER och EU NORMER. CE MÄRKNING – 93/68

Lågvoltsdirektivet – 73/23

Säkerhetsstandard – EN 60 335-1, EN 60 335 – 2 – 6, EN 30-1-1.



Denna apparat är märkt enligt direktiv 2002/96 EC gällande elektriskt och elektroniskt avfall, (WEEE). Denna norm är ramen för europeisk retur och återanvändning av elektroniskt avfall.

---

---

## Första gången ugnen används

---

---

Innan ugnen används för tillredning av matvaror första gången, skall den tvättas grundligt och värmas igenom.

***Tvätta grundligt ugnsutrymmet, bakplåtar, galler och långpannor.***

Starta ugnen och låt den värmas upp till max. temperatur. Låt ugnen vara i drift vid max. temperatur i min. 30 minuter innan den stängs av. När ugnen återigen är avkyld torkas ugnsutrymmet av med en fuktig trasa.

**Första gången ugnen värms upp, kan det förekomma lite rök och os. Detta är ett helt normalt fenomen som beror på att ugnens isoleringsmaterial värms upp för första gången.**

---

---

## Installation

---

---

### ELEKTRISK ANSLUTNING

Denna ugn skall anslutas till 240 V ~ 1 PH + N 16 Amp. (Se kopplingsschema på ugnen)

Apparaten skall anslutas till skyddsjord



Den elektriska säkerheten kan endast garanteras om apparaten är korrekt monterad och ansluten till en effektiv jordförbindelse enligt starkströmsreglementet.

Kontrollera att strömförsörjningen är korrekt, samt att säkringar och kabeldimensioner är beräknade för den effekt som apparaten kräver.

Apparaten skall förbindas till strömkällan med en godkänd gummiledning, med en ledningsarea som svarar mot apparatens märkeffekt. (Se typskylten i luckramen, synlig när luckan är öppen).

**Fabrikant och importör kan aldrig ställas till ansvar för skador på personer, djur eller annat, om skadan uppstått på grund av felinstallation, avsaknad av skyddsjord eller felinbyggnad.**



---

---

## Inbyggnad i köksinredningen

---

---

### VIKTIGT:

För att ugnen skall fungera med högsta prestanda, samt för att undvika värme- och fuktskador på köksinredningen, är det mycket viktigt att ugnen inbyggs korrekt, och att en nödvändig ventilation och utluftning omkring ugnen etableras enligt nedanstående riktninglinjer.

### GENERELLT:

Indbyggnadsugnar skall ha tillräcklig ventilation för att kunna fungera korrekt. Samtidigt säkras en god ventilation att inbyggnadsskåp och sidostående inredning inte tar skada.

En god ventilation innebär att ugnen dels kan bli av med värmen och samtidigt kan förses rikligt med frisk luft in till det omkringliggande rummet.

Ventilationen har två funktioner:

1. Primärt skall ventilationen säkra att ånga avlägsnas från ugnrummet när ugnen är i drift.
2. Sekundärt skall ventilationen säkra att värme och ånga avlägsnas från köksinredningen.

Ugnen kan inbyggas i en standard 60 cm skåpstomme antingen under bänken eller i ett högskåp.

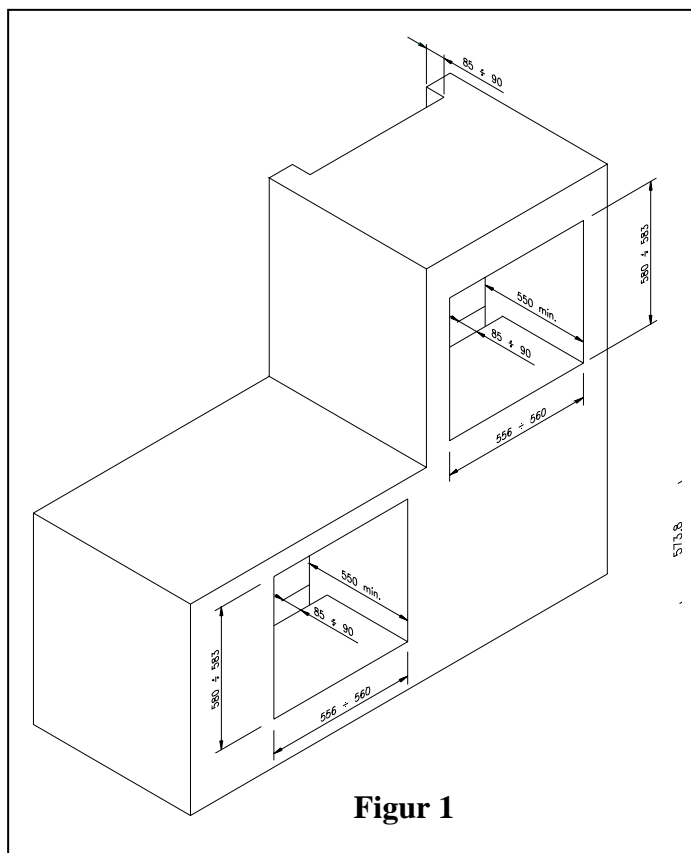

**Figur 1**

Skåpstommarna skall tåla temperaturer från min 85°C som föreskrivs i EEC direktiven.

Apparaten skall installeras av en kvalificerad person och med särskild uppmärksamhet på ventilation som beskrivits tidigare.

Vid båda indbyggnad-smetoderna skall ventilationen säkras genom en utluftnings-kanal bak i inred-ningen från topp till botten (85-90 mm x 500 mm) – fig. 1.

Vid indbyggnad under bänken skall det dessutom vara en öppning i sockeln under ugnen (15 mm x 500 mm), samt min. 1 cm luft mellan ugnens panel och bänskivan – fig. 2.

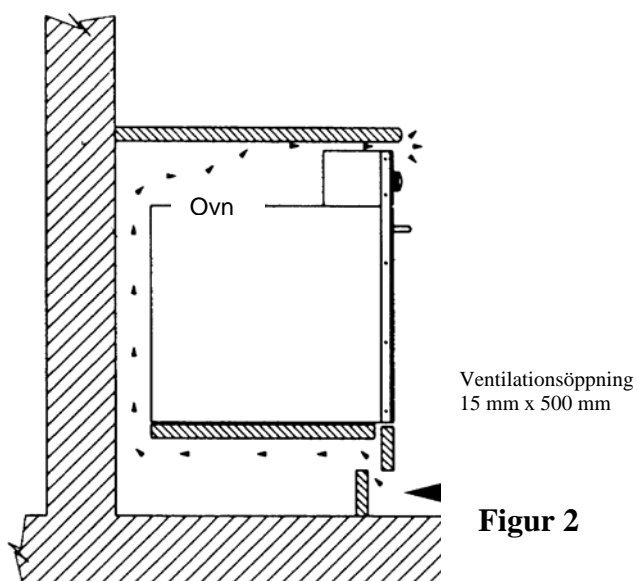

Figur 2

## Fastsättning i skåp

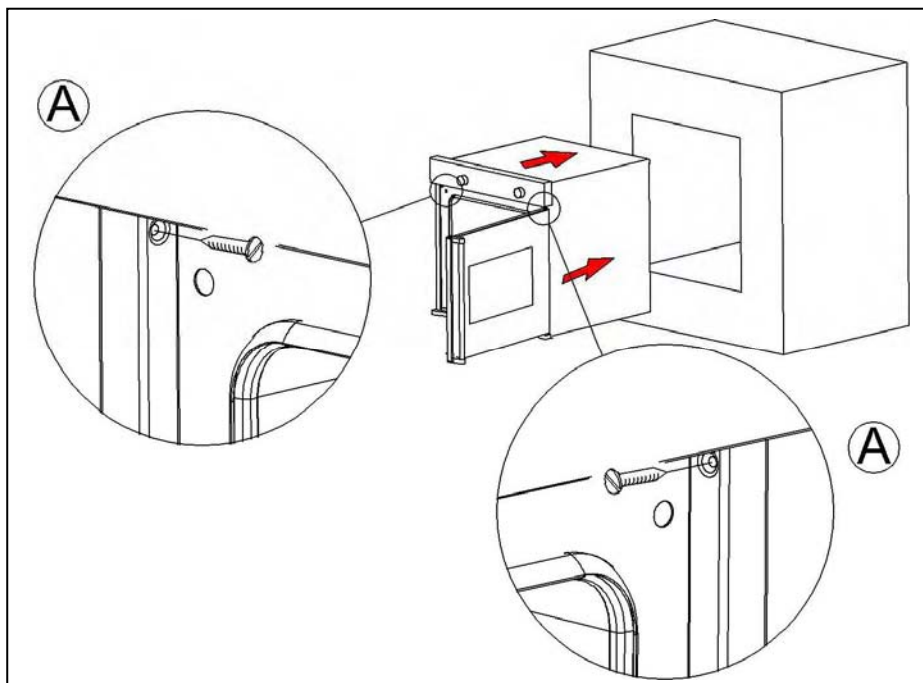

1. Placera ugnen i skåpet.
2. Hålen för fastsättnings skruvarna är placerade i toppen av luckramen på höger och vänster sida
3. Skruva fast ugnen med de två medföljande skruvarna.

## Beskrivning av ugnsfunktioner

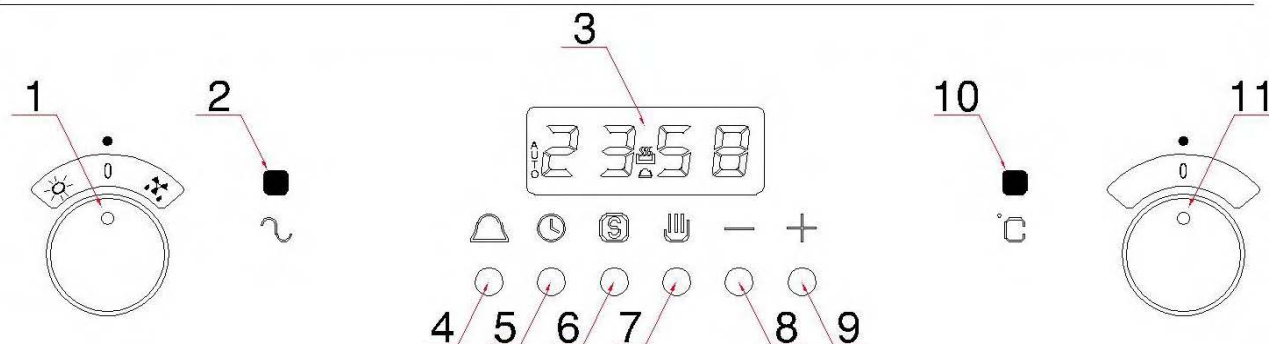

B270SK.M KONTROLL PANEL

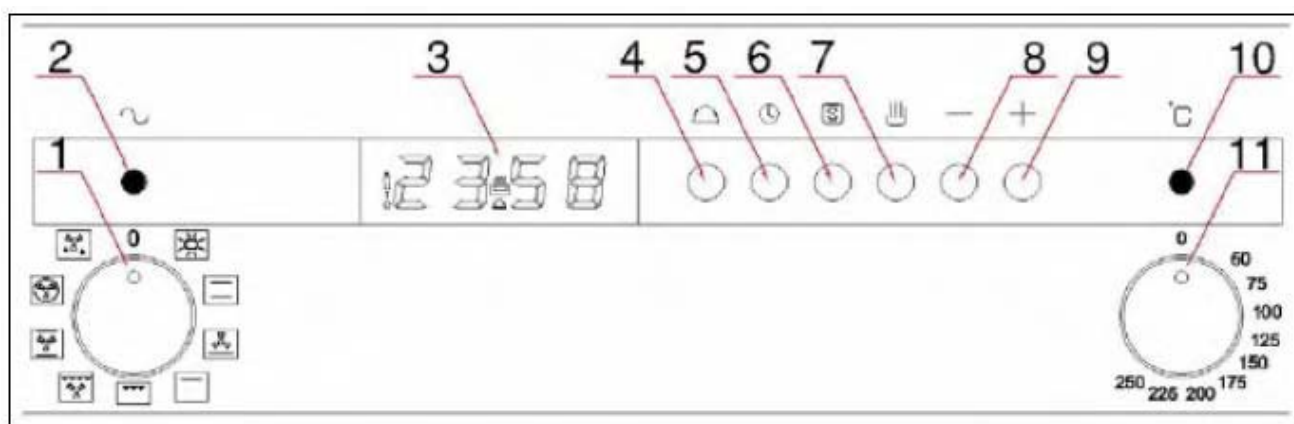

B260.1 SK.X KONTROLL PANEL

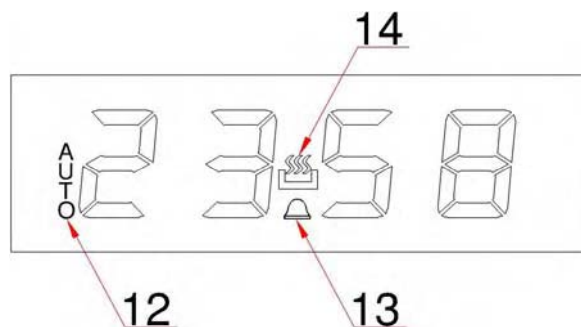

DISPLAYSYMBOLER

1. Val av ugnsfunktion, vrids tills symbolen för den önskade stekfunktionen syns
2. Kontrollampa för ugn – Lyser när ugnen är på.
3. Timerdisplay.
4. Timer stoppursfunktion - funktionsväljare för minutpåminnare.
5. Timer "Stektid" – knapp för inställning av önskad stektid.
6. Timer "Stop" – knapp för inställning av stekningens sluttidspunkt.
7. Timer "Manual" - knapp för annullering och inställning för användning av ugnen utan timerfunktioner.
8. Timer "Minus" - knapp för tidsinställning "NED"
9. Timer Plus" – knapp för tidsinställning "UPP"
10. Termostatlampa, slocknar när temperaturen är uppnådd. Tänds när värmelementen är på.
11. Inställning av temperatur.

12. "Auto" funktion - visar när en automatisk inställning eller funktion på timern är vald.
13. Klocksymbol – visar att tidur – minutpåminnare är inställd.
14. Steksymbol – visar att ugnen är programmerad för stekfunktion.

### **Ugnsfunktion**

Vrids mot uret - skiftar mellan ugnens olika program.

### **Ugnstermostat**

Ställer in temperaturen i ugnsrummet. Kan varieras mellan 50-250°C. (knappen vrids mot uret.).

### **Termostatlampa**

När kontrolllampan lyser är ugnens värmeelement på och ugnen under uppvärmning. Lampan slocknar när den inställda temperaturen är nådd. Lampan tänds och släcks under användning beroende på när värmeelementen är på för att upprätthålla den inställda temperaturen.

---

---

## **Inställning av tider och alarm**

---

---

### **INSTÄLLNING AV UR**

Första gången ugnen startas kommer displayen stå och blinka på **0:00**.

Tryck samtidigt på knappen för manuell funktion (7) och ställ in aktuell tid med knapparna (8) och (9).

När önskad tid visas på displayen släpps alla knappar.

### **Minutur / alarmklocka**

Denna funktion är alltid inställbar på alla program, även när ugnen är avstängd.

Tryck på knappen (4). Minuturet kan ställs in med knapparna (8) och (9). När den önskade tiden är inställd kommer "KLOCK" symbolen (13) att synas på displayen. Tiden börjar samtidigt att räknas ned.

Larmet ger en akustisk signal när tiden löpt ut. Signalen kan stoppas med ett tryck på (4) knappen.

### **INSTÄLLNING AV STEKTID**

När det önskade programmet är valt finns det möjlighet att ställa hur lång tid Ni önskar att ugnen skall vara på. Därefter stängs ugnen av automatiskt.

Tryck på knappen (5). Displayen (3) visar nu 00:00. Välj den önskade stektiden med knapparna "+" och "-"

När tiden är inställd kommer symbolen "AUTO" (12) och steksymbolen (14) att synas på displayen.

En inställd stektid kan ändras med "+" och "-" knapparna eller annulleras med – knappen tills tiden visar 00:00.

När tiden löpt ut avbryts ugnen och ett alarm ljuder. Samtidigt börjar "AUTO" (12) att blinka och steksymbolen (14) försvinner.

Larmet kan avbrytas med ett tryck på (5) eller (7). Ugnens värme är nu av, ugnens timer återställd och ordet "AUTO" försvinner från displayen

Ugnen stängs av genom att funktionsväljaren vrids till noll.

### **AUTOMATISKT STOPP**

När ett program är valt kan ugnen programmeras till en stopptidspunkt.

Tryck på (6) knappen. Displayen (3) visar 00:00. Med "+" och "-" knapparna inställs den tidspunkt Ni önskar att ugnen skall stoppa. Automatiken beräknar nu stektiden från den aktuella tidspunkten och visar den totala tiden på displayen.

När tiden är inställd kommer symbolen "AUTO" (12) och steksymbolen (14) att synas på displayen.  
En inställd stektid kan ändras med "+" och "-" knapparna eller annulleras med – knappen tills tiden visar 00:00.  
När tiden löpt ut avbryts ugnen och ett alarm ljuder. Samtidigt börjar "AUTO" (12) att blinka och steksymbolen (14) försvinner.  
Larmet kan avbrytas med ett tryck på (6) eller (7). Ugnens värme är nu av, ugnens timer återställd och ordet "AUTO" försvinner från displayen  
.  
Ugnen stängs av genom att funktionsväljaren vrids till noll.

## AUTOMATISK START OCH STOPP

När det önskade programmet är valt finns det möjlighet att ställa in den tid Ni önskar att ugnen skall starta och den tidpunkt Ni önskar att maten skall vara färdig. Därefter sörjer automatiken för att starta och stoppa ugnen.

Tryck på knappen (5). Displayen (3) visar 00:00. Välj den önskade stektiden med knapparna "+" och "-"

När tiden är inställd visas symbolen "AUTO" (12)

Tryck på (6) knappen. Displayen (3) visar 00:00. Med "+" och "-" knapparna inställs den tidpunkt Ni önskar att ugnen skall stoppa. Automatiken beräknar nu stektiden från den aktuella tidpunkten och visar den totala tiden på displayen.

Baserat på den önskade stektiden och den önskade sluttidpunkten kommer automatiken nu att beräkna tidpunkten som ugnen skall starta. När ugnen startar visas symbolen (14) på displayen.

När tiden löpt ut avbryts ugnen och ett alarm ljuder. Samtidigt börjar "AUTO" (12) att blinka och steksymbolen (14) försvinner.

Larmet kan avbrytas med ett tryck på (5) (6) eller (7). Ugnens värme är nu av, ugnens timer återställd och ordet "AUTO" försvinner från displayen  
.

Ugnen stängs av genom att funktionsväljaren vrids till noll.

## SYMBOLER OCH ALARM:

**GRYTA (14):** Indikerar att stekning pågår. Symbolen visas inte vid programmen – Förvärmning, Upptining och Belysning. Om symbolen blinkar betyder det att stekningen är färdig.

**AUTO (12)** När denna symbol lyser på displayen är en automatisk funktion vald. När Auto blinkar indikerar det att stekprogrammet är färdigt.

**KLOCKA (13):** När denna symbol lyser indikerar det at minuturet är programmerat. När klockan blinkar indikerar det att tiden har gått ut.

**ALARM, AKUSTISK SIGNAL:** Ljuder i 7 minuter och kan stängas av med knappen (7). AUTO fortsätter att blinka tills ugnen stängs av.

---

---

## Beskrivning av program

---

---

Ugnens program väljs med funktionsväljaren (1) Det finns 9 olika program.

Välj det önskade programmet och ställ in temperaturen med knapp (11)



### BELYSNING

Belysningen är tänd när ugnen används.



### ÖVER- OCH UNDERVÄRME

Ger traditionell värme från topp- & botten-elementen. Passar vid tillredning på en nivå



### ÖVERVÄRME

Används vid skonsam tillredning, bryning eller till att hålla färdiga rätter varma.



### ÄKTA VARMLUFT

Fläkten fungerar samtidigt med ringvärmeelementet. Detta säkrar en mycket jämn värmefördelning i ugnsrummet. Gör det möjligt att tillreda flera rätter på flera nivåer samtidigt utan att smak och lukt sammanblandas.



### UNDERVÄRME + FLÄKT

Passar för känsliga rätter, t.ex. pizza, tårter, fisk etc.



### ÖVER- OCH UNDERVÄRME + FLÄKT

Ger en traditionell tillredning med jämn fördelning av värmen.



### GRILL

Här placeras maten på översta hyllan i ugnen. Avsett för grillning av kött och fisk. Temperaturen ställs in på termostaten.

UGNSLUCKAN SKALL VARA STÄNGD!



### GRILL + FLÄKT

Passar för snabb bryning, så köttet behåller saften.



### UPPTINING

Fläkt utan värmeelement. Avkortar normal upptiningstid med ca 1/3 .

**OBSERVERA:** Den tillredningstid som är angiven i kokböcker, är normalt beräknad för traditionell ugnsanvändning. När varmluft används kan temperaturen, som är angiven i kokböckerna, reduceras med ca. 10 %.

#### VIKTIGT:

Placera aldrig bakplåtar, långpannor, galler, aluminiumfolie eller andra föremål direkt på ugnsbotten då detta förhindrar värmeavgivningen från botten av ugnen och kan förorsaka brott och repor i emaljen.

**KOM IHÅG ATT HÅLLA UGNSLUCKAN STÄNGD VID GRILLNING**

---

---

## Rengöring och underhåll

---

---

**Före rengöring skall ugnen vara kall. Avbryt strömmen till ugnen på gruppcentralen.**

Tvätta de emaljerade, förkromade och målade ytorna med ljummet vatten och tvål/såpa. Använd inte aggressiva medel eller medel med slipande verkan.

För rengöring av ugnsrummet kan ett av de ugnsgöringsmedel som finns i handeln användas.

För delar av rostfritt stål används sprit eller liknande rengöringsmedel. Rengöring av aluminium- profiler och paneler görs med bomull och en smula rapsolja. Eftertorka med sprit och en torr trasa.

Använd aldrig slipande, aggressiva, sura medel eller blekmedel. Efterlämna aldrig syrliga vätskor, läskedryck, juice, citron, vinäger el.likn. på emaljerade, lackerade eller rostfria ytor.

## Utbyte av ugnslampa

Avlägsna plåtar etc från ugnsrummet.

Modellen har två kvadratiska glas som skall ”klickas” av med hjälp av en träspatel, palettkniv eller liknande. Vippa ut glaset försiktigt (1), byt lampan (2) och tryck glaset på plats igen.

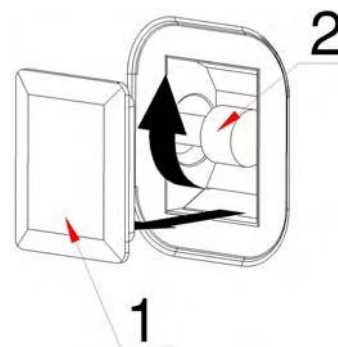

### VIKTIGT:

Om ugnen av någon anledning inte skall användas mer, skall den elektriska anslutningen frångöras. Om ugnen skall lagras bör luckan demonteras, eller säkras så den inte kan öppnas.

Elektriska apparater som inte är i bruk utgör en säkerhetsrisk för barn, då de ofta finner det spännande att leka med dem. Därför är det tillrådligt att säkra ugnen så det inte kan ske olyckor.

---

---

## Service

---

---

Om ugnen inte fungerar - kontrollera följande innan Ni tillkallar service:

- **Får apparaten ström ? - kontrollera säkringar eller automatsäkring.**
- **Är ugnens ur korrekt inställt ?**
- **Ar termostaten riktigt inställd ?**

Försök aldrig själv att reparera ugnen utan tillkalla auktoriserad service.

Importør:

# PVimport A/S

Gaardsalvej 20 · Ravnstrup · DK-8800 Viborg

<p><i>Danmark:</i></p> <p><b>PV Import A/S</b> Gaardsalvej 20, Ravnstrup DK-8800 Viborg</p> <p>Tlf.: +45 87262310 Fax: +45 87262301 E-mail: Salg@baumatic.dk Internet: www.baumatic.dk</p> <p>Service: <b>Uni-service as</b> Tlf.: +45 87262305 Fax: +45 87262301 E-mail: uni-service@uni-service.dk Internet.: www.baumatic.dk</p>	<p><i>Norge:</i></p> <p><b>Nordic Trading AS</b> Stationsvejen 29 NO-5221 Nesttun</p> <p>Tlf.: +47 23897510 Fax: +47 21697774 E-mail: post@nordic-trading.no Internet: www.baumatic.no</p> <p>Service &amp; support: <b>VM Elektro Norge</b> Tlf.: +47 23897520 Fax: +47 72604044 E-mail: support@nordic-trading.no Internet: www.vm-elektro.no</p>
<p><i>Sverige:</i></p> <p><b>Ekner Design AB</b> Bryggaregatan 8 SE-503 38 Borås</p> <p>Tlf.: +46 33103790 Fax: +46 33104790 E-mail: info@ekner.se Internet: www.Baumatic.se</p> <p>Service: <b>GarantGruppen AB</b> Tlf.: +46 013-154510 Fax: +46 013-154507 E-mail: info@garant.se Internet.: www.garantgruppen.se</p>	<p><i>Reservedele/Spareparts:</i></p> <p><b>VM Elektro A/S</b> Gaardsalvej 20, Ravnstrup DK-8800 Viborg</p> <p>Tlf.: +45 87262300 Fax: +45 87262301 E-mail: vm@vm-elektro.dk Internet: www.vm-elektro.dk</p> <p>Teknisk Support/Technical support: <b>Uniservice a/s</b> Tlf.: +45 87262305 Fax: +45 87262301 Internet: www.uni-service.dk E-mail: uni-service@uni-service.dk</p>

I stadig stræben efter produktforbedringer, forbeholder Baumatic sig ret til uden varsel at ændre specifikationerne for sine produkter.



Baumatic tager forbehold for evt. trykfejl i denne instruktionsbog.