

Brugs- og Installationsvejledning

Multifunktionsovn B900SKX



NORSK:

En utgave av bruksanvisningen finner du på www.Baumatic.no,
eller ring Nordic Trading AS på tlf.: + 47 21 69 77 73.

SVENSK:

En version av denna bruksanvisning med svensk text kan beställas via www.ekner.se
eller på tel. +46 033-10 37 90.

Indholdsfortegnelse

Indholdsfortegnelse	1
Tillykke.....	2
Reklamationsbestemmelser	3
Vigtig information	4
Sikkerhedsregler	5
Første gang ovnen tændes	6
Installation	7
Indbygning i køkkenelement	8
Beskrivelse af ovnfunktioner.....	10
Beskrivelse af programmer	11
Indstillinger	12
Rengøring og vedligeholdelse.	15
Ovn interiør.....	16
Tekniske data	17
Service	18

Tillykke ...

... med Deres nye Baumatic produkt.

Dette apparat er resultatet af mange års forskning og udvikling – en udvikling, der i høj grad er foregået i samarbejde med brugerne.

Med Baumatic har De valgt kvaliteten og fordelene ved et produkt, der teknologisk er på forkant med udviklingen.

Læs denne instruktionsbog nøje inden apparatet tages i brug.
Instruktionsbogen giver vigtig information vedr. installation, brug og vedligeholdelse af produktet.

Reklamationsbestemmelser

Dette apparat er omfattet af reklamationsret jvf. Købeloven i det land, hvor apparatet er købt og anvendes. Deres købskvittering er Deres garanti/reklamationsbevis.

Reklamationsbestemmelserne omfatter ikke skader opstået som følge af forkert brug, manglende vedligeholdelse eller forkert opstilling og installation.

Reklamationsbestemmelserne er gældende for apparater, der bruges i en normal husholdning, og omfatter således ikke apparater opstillet i udlejningsejendomme, hvor flere end en familie bruger apparatet.

Reklamationsretten omfatter ikke:

- Enhver skade opstået som følge af transport, vold, eller forkert anvendelse eller forsømmelighed.
- Kosmetiske og periferiske dele så som stik, sikringer, pærer, lampeglasser, filtre, gummidele og pakninger, knapper, keramiske overflader, tryk og malede overflader.
- Tilbehør, riste, stegeplader, bradepander, grydeopsatse, hylde, brændere og brænder-dæksler, selvrengørelsesplader, teleskopudtræk.
- Periodisk vedligeholdelse, rengøring og vedligeholdelse af gashaner, reparation og udskiftning af dele som følge af naturlig slitage eller vedligeholdelse.
- Tæring og rust som følge af dårlig vedligeholdelse eller beskadigede overflader.
- Skader opstået som følge af forkert eller mangelfuld installation.
- Forkert brug eller mangelfuld vedligeholdelse.
- Brug af uautoriserede reservedele eller personel.
- Skader opstået som følge af fremmedlegemer eller substans.
- Apparater brugt til anden brug end normal husholdning.
- Skader eller fejl opstået som følge af ukorrekt spænding, vand, vandtryk, gas eller gstryk.

For yderligere information eller spørgsmål, kontakt Deres servicecenter.

Vigtig information

Efter udpakning af ovnen, kontrolleres det at ovnen er ubeskadiget. Evt. skader skal omgående meddeles til importøren, eller der hvor De har købt ovnen.

Indpakkingsmaterialer (Plastic - Folie - Polystyren o.s.v.) kan være farligt legetøj for mindre børn og bør omgående fjernes.

Sikkerhedsregler

Dette apparat er beregnet til indbygning i køkkenelement, og må under ingen omstændigheder anvendes uden korrekt indbygning og installation.

Ovnen må aldrig anvendes til andet end tilberedning af fødevarer.

Placer aldrig tunge ting på en åben ovndør, da dette vil skade hængslerne.
Installer aldrig ovnen nær gardiner eller bløde møbler.
Flyt eller løft aldrig ovnen ved at tage fat i døren eller håndtaget.

Anvendelse af elektriske apparater kræver omtanke og følgende sikkerhedsregler bør iagttages:

1. Apparatet skal tilsluttes af Aut. El-installatør. Forsøg aldrig selv.
2. Dette apparat skal tilsluttes jordforbindelse jvf. stærkstrømsreglementet
3. Træk aldrig i apparatets tilslutningskabel.
4. Lad aldrig børn bruge apparatet uden opsyn.
5. Brug aldrig samledåser eller forlængerledninger.
6. Under rengøring skal strømmen til ovnen afbrydes på hovedafbryderen.
7. Hvis apparatet skulle svigte eller en teknisk fejl skulle opstå, må De aldrig forsøge selv at reparere apparatet. Tilkald aut. Baumatic Service.

Af sikkerhedsgrunde skal det være umuligt at komme i kontakt med ovnens elektriske dele, når først ovnen er korrekt installeret. Ovnen skal sikres således, at enhver adgang til de elektriske dele kræver brug af værktøj.

Fabrikant og Importør fralægger ethvert ansvar for skader opstået på personer og omgivelser som følge af forkert brug, installation eller anvendelse af ovnen.



***Dette apparat opfylder følgende EEC direktiver og europæiske normer:
Svagstrømregulativ 93/68 Low voltage – 73/23 EMC – 89/336
Sikkerhedsbestemmelser – EN 60 335-1, EN 60 335 – 2 – 6***

Dette apparat er mærket i henhold til direktiv 2002/96/EC vedrørende elektrisk og elektronisk affald. (WEEE). Denne norm er rammen for europæisk returnering og genbrug af elektronik affald.

Første gang ovnen tændes

Inden ovnen første gang anvendes til tilberedning af fødevarer, skal den vaskes grundigt og varmes igennem.

Vask ovnudstyr, bageplader, riste og bradepander grundigt.

Tænd ovnen og lad den opvarme til max. temperatur.

Lad ovnen være i drift ved max. temperatur i min. 30 minutter før den slukkes.

Når ovnen igen er afkølet, tørres ovnrummet af med en fugtig klud.

Første gang ovnen opvarmes, kan der forekomme lidt røg og os fra ovnen. Dette er normalt, og skyldes at ovnens isoleringsmaterialer opvarmes for første gang.

Installation

Denne ovn skal tilsluttes 240 V ~ 1 PH + N 16 Amp.
(Se koblingsskema på ovn)



Apparatet skal tilsluttes jord.

Den elektriske sikkerhed kan kun garanteres, hvis apparatet er korrekt monteret og tilsluttet en effektiv jordforbindelse, jævnfør stærkstrømsreglementet.

Kontroller at strømforsyningen er korrekt, og at sikringer og kabeldimensioner er beregnet til den effekt, som apparatet kræver.

Apparatet skal forbindes til strømkilden med et godkendt gummikabel, der har en ledningstykkelse der, svarer til apparatets mærke effekt. (Se typeskiltet i lågerammen, synligt når lågen er åben).

Apparatet skal tilsluttes af aut. elinstallatør.

I modsat fald bortfalder enhver form for garantidækning.

Advarsel: Forsøg aldrig selv at tilkoble ovnen.



Fabrikant og Importør kan ikke drages til ansvar for skader på personer, dyr eller andre ting, hvis skaden skyldes forkert installation, manglende jordforbindelse eller forkert indbygning.

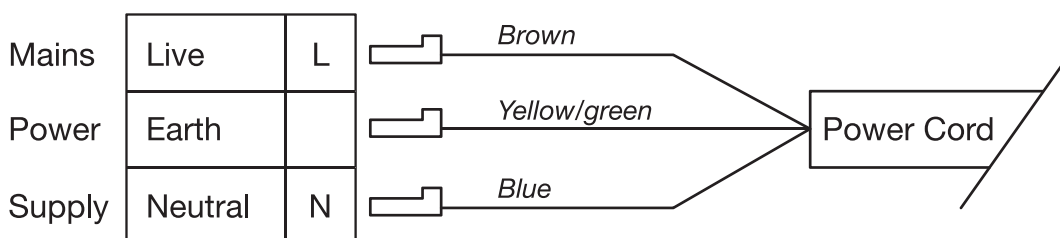

Indbygning i køkkenelement

VIGTIGT:

For at ovnen skal fungere korrekt, og for at undgå varme og fugtskader på køkkenelementerne, er det meget vigtigt at ovnen indbygges korrekt, og at den nødvendige ventilation og udluftning omkring ovnen etableres efter nedenstående retningslinier.

GENERELT:

Indbygningsovne skal have tilstrækkelig ventilation for at kunne fungere korrekt, og samtidig sikre en god ventilation således at korpus og sidestående låger ikke tager skade.

En god ventilation fordrer, at ovnen dels kan komme af med varmen og samtidigt kan forsynes med rigeligt frisk luft ind til rummet omkring.

Ventilationen har to formål:

1. Primært skal ventilationen sikre at damp fjernes fra ovnrummet, når ovnen er i drift.
2. Sekundært skal ventilationen sikre at varme og damp fjernes fra køkkenelementet.

Ovnen kan indbygges i et standard 60 cm skabelement, enten under bordet eller i en søjle i et højt skabelement.

Skabelementerne skal kunne tåle temperaturer fra min 85°C som foreskrevet i EEC direktiverne.

Apparatet skal installeres af en kvalificeret person og med særlig opmærksomhed på ventilation som beskrevet tidligere.

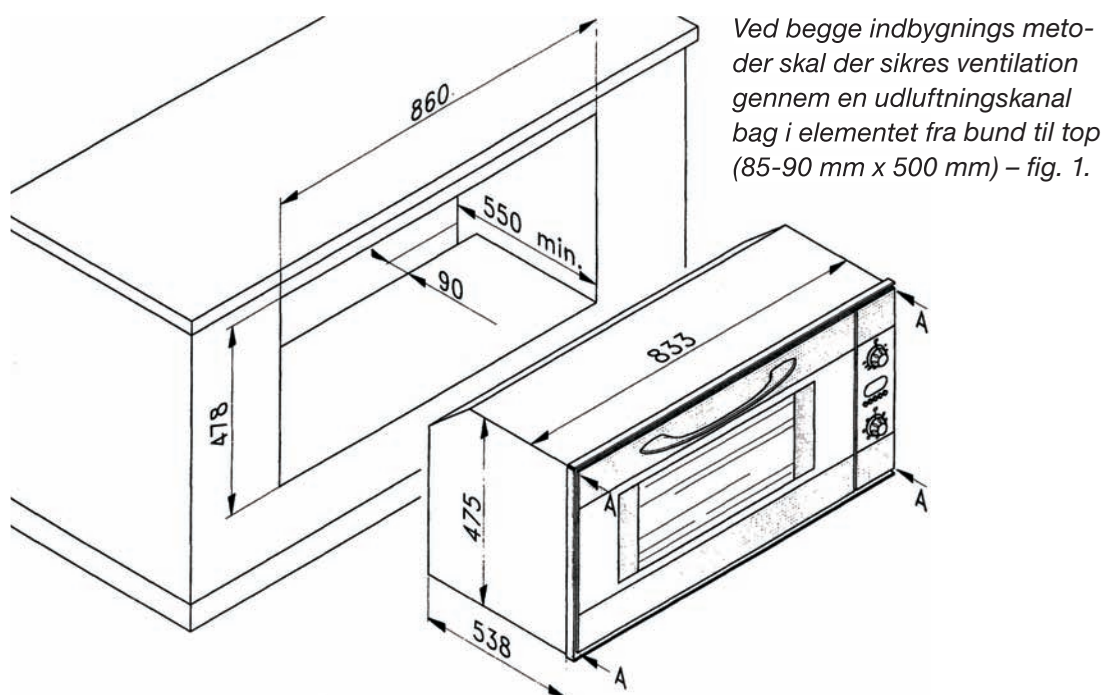

Indbygning i køkkenelement

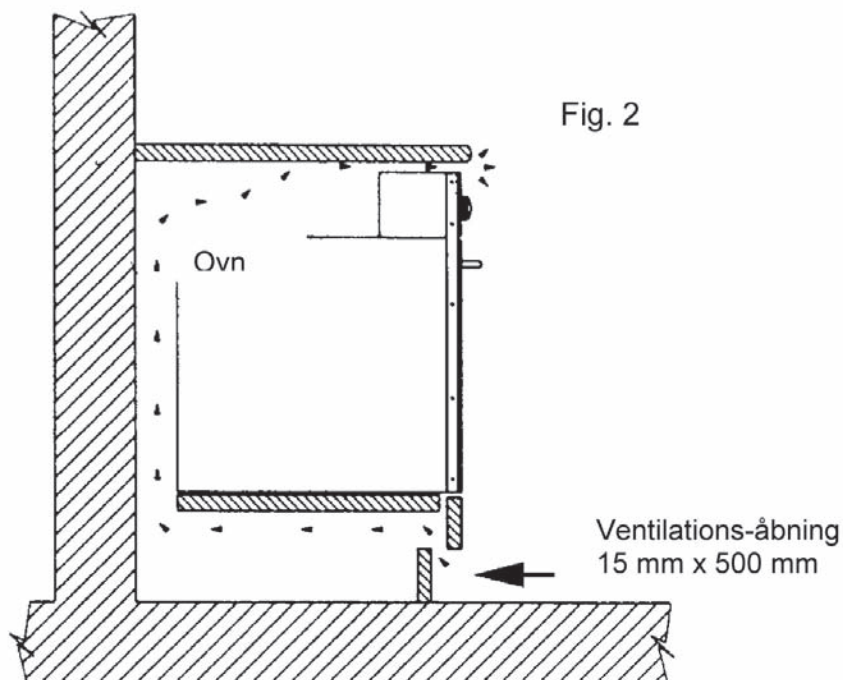

Ved indbygning under bordet skal der desuden være en åbning i sokkel forstykket under ovnen (15 mm x 500 mm), samt min. 1 cm luft mellem ovns panel og bordplade – fig. 2.

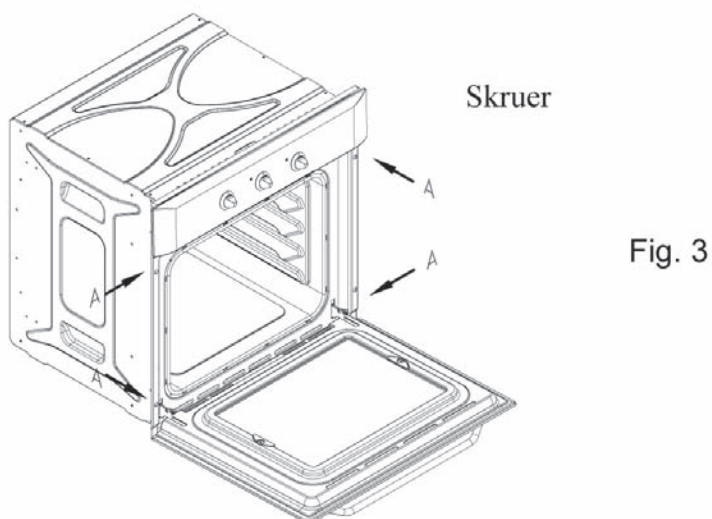

Ovnen fastgøres til elementet med fire skruer (A) gennem de 4 huller i ovnrammen. Disse er synlige når ovnlågen er åben – fig. 3.

Beskrivelse af ovnfunktioner

Funktionerne vil blive beskrevet generelt, men for alle ovne gælder følgende:

- Programvælger
- Termostat
- Grøn kontrollampe – lyser ved drift
- Orangekontrollampe – lyser ved temperatur
- Ur – manuelt eller elektronisk

Den grønne kontrollampe tænder, når ovnen bruges.

Den orange kontrollampe tænder, når ovnens temperatur er indstillet, og viser på den måde, at opvarmning finder sted.

Når den indstillede temperatur er opnået, vil lampen slukke. Kontrollampen tænder dog igen, når termostaten igen indkobler varmen for at holde den indstillede temperatur.

Beskrivelse af programmer



Lys

Separat position for lys.

Tillader lyset at være tændt uden at ovnen tændes.



Traditionel Over & Undervarme

Traditionel brug. Opvarmning foregår med varme fra top og bund. Velegnet til stegning eller bagning på en hylde.



Undervarme alene

Opvarmning foregår med varme fra bunden.

Velegnet til opvarmning af tærter og lignende, der kræver opvarmning og bagning fra bunden uden at overfladen brankses.



Overvarme alene

Opvarmning foregår med varme fra toppen.

Velegnet til efterbruning eller for at holde ting varme.



Grill med spidvender

Varmen kommer fra det mindste element i toppen.

Velegnet for tilberedning og grillning af mindre portioner kødstykker i fad, bacon, fisk, toast.

OVNDØREN SKAL VÆRE LUKKET!



Grill med spidvender

Varmen kommer fra det mindste element i toppen.

Velegnet for tilberedning og grillning af mindre portioner kødstykker i fad, bacon, fisk, toast.

OVNDØREN SKAL VÆRE LUKKET!



Over- og undervarme + Blæser

Varmen kommer fra det mindste element i toppen.

Velegnet for tilberedning og grillning af mindre portioner kødstykker i fad, bacon, fisk, toast.



Varmluft

Opvarmning foregår med ringelement og blæser. Giver hurtigere og økonomisk funktion. Tillader for forskellige retter tilberedes samtidigt uden at smag og lugt sammenblandes. Tillader tilberedning eller bagning på flere hylder samtidigt.

Velegnet til alle stege-/bageformer, da blæserfunktionen giver maksimal varme-fordeling i ovnrummet.



Defrost – Optøning

Blæser kører uden at der er indkoblet varme.

Velegnet for optøning af kød og grønsager.

Optøningstiden i det ventilerede ovnrum kan normalt nedsætte til 1/3 af normal optøningstid. Velegnet til lukning af porer i en steg, inden selve stegning påbegyndes.

BEMÆRK

Den tilberedningstid der er opgivet i kokebøger, er normalt beregnet for traditionel brug af ovn. Når der anvendes varmluft kan temperaturen, som er opgivet i kokebøgerne, reduceres med ca. 10%.

Indstillinger

ELEKTRONISK UR MED 5 KNAPPER

- A = Automatisk program
- B = Duration / manuel mode aktivt
- C = Indstillet minutur
- D = Timer / minutur
- E = Program i funktion
- F = Afslut program
- G = Reduktion af programmeret tid
Ryk tilbage i programmene
- H = Forøgelse af programmeret tid
Ryk frem i programmene

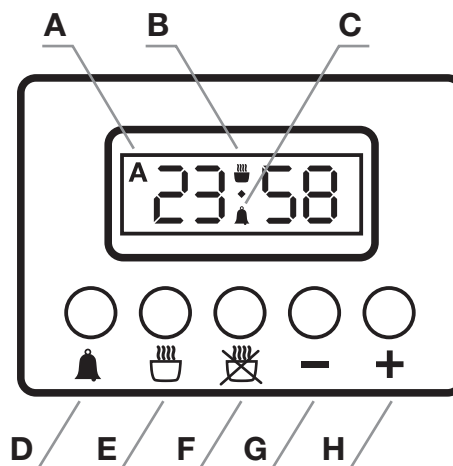

INDSTILLING AF UR

Første gang ovnen tændes vil displayet stå og blinke på **0:00**.

Tryk samtidigt på knapperne  



Hold disse indtrykket, samtidigt indstilles den aktuelle tid med knapperne **+** og **÷**.

Når den nøjagtige tid er vist i displayet slippes alle knapperne igen. Efter dette har man 5 sekunder til at fortryde indstillingen. Vil man ikke fortryde må ingen knapper røres og indstillingen vil herefter blive fastlåst.



MANUEL BRUG

Før ovnen kan bruges manuelt skal en evt. programmering af ovnen slås fra.



Hvis ovnen er programmeret, vil **AUTO** blinke i displayet.

Det kan slås fra ved at trykke samtidigt på  

Hvis **AUTO** fortsat blinker, betyder dette at der stadig er et program aktivt.

Det er nødvendigt at slette dette program ved at trykke samtidigt på   og på **+** og **÷** knapperne indtil uret viser **0**.

BRUG AF MINUTUR

Tryk en gang på knappen . Uret viser nu **0:00**, indstil nu den ønskede tid (max. 23 timer og 59 min.) med **+** og **÷** knapperne. Når den ønskede tid er indstillet slippes alle knapperne, og symbolet  vises i displayet. Nedtællingen vil straks begynde.

Når den indstillede tid er gået, vil uret afgive et akustisk signal indtil det afbrydes med et tryk på knappen 

Indstillinger

AUTOMATISK START OG STOP

Vælg ovnfunktion og indstil temperaturen. Ovnen starter straks.

Tryk en gang på knappen  og indstil tilberedningstid med knapperne + og ÷.

Symbolet **A** kommer til syne i displayet.

Tryk en gang på knappen  og indstil sluttidspunktet for tilberedningen
knapperne + og ÷.

Når programmeringen er fuldført, slukker ovnen igen, og displayet vil nu vise den aktuelle tid og **AUTO**. Ovnen regner selv ud, hvornår den skal tænde.

Når tilberedningen er i gang vil symbolet  vises i displayet.

Efter endt tilberedning vil ovnen slukke og uret afgiver et akustisk signal.
Signalet afbrydes med et tryk på knappen .

Ønsker man under tilberedningen at kontrollere den resterende tid af tilberedningstiden trykker man på knappen .

Et tryk på knappen  vil vise, hvornår tilberedningen afsluttes.

Ovnen kan også programmeres til halvautomatisk anvendelse

A: Indstilling af tilberedningstid.

B: Indstilling af sluttidspunkt.

INDSTILLING AF TILBEREDNINGSTID

Vælg ovnfunktion og indstil temperaturen. Ovnen starter straks.

Tryk en gang på knappen  og indstil tilberedningstid med knapperne + og ÷.

Ved afslutning af den indstillede tilberedningstid vil ovnen slukke og afgive et lydssignal indtil denne bliver stoppet, som beskrevet ovenfor.

Lyspanelet vil vise Stegesymbolet og symboler **A**.

Efter 5 sek, skifter uret tilbage til normaltid.

Indstillinger

INDSTILLING AF SLUTTIDSPUNKT

Vælg ovnfunktion og indstil temperaturen. Ovnen starter straks.

Tryk en gang på knappen  og indstil sluttidspunktet for tilberedningen knapperne **+** og **÷**.

Ved afslutning af tilberedningstiden vil ovnen slukke og afgive et lydsignal indtil denne bliver stoppet, som beskrevet ovenfor.

Programmeringen kan altid annulleres ved at trykke på . Husk dog altid at »nulstille« ovnfunktionen og temperaturen.

Når **AUTO** blinker i displayet skal der trykkes på knappen  for at stille ovnen tilbage til manuel anvendelse.

Bemærk: Ved strømafbrydelse vil alle programmeringer falde bort. Efter strømafbrydelse vil der vises 0:00 i displayet, og indstillingen kan gentages.

LYDSIGNAL

Ovnens akustiske signal vil når dette aktiveres automatisk lyde i syv minutter og kan altid afbrydes før ved at trykke på en af knapperne.

Lydaignalet har 3 forskellige lyde, som kan indstilles. Tryk på **÷** knappen og hold denne inde, det aktuelle signal vil lyde. Slippes og trykkes igen vil signalet skifte. Dette udføres indtil den ønskede lyd høres.

Rengøring og vedligeholdelse

Før rengøring skal ovnen være kold.

Afbryd strømmen til ovnen på hovedafbryderen.

Vask de emaljerede, forkromede og malede overflader med lunkest vand og sæbe.

Brug ikke aggressive midler eller sæbe med slibende virkning.

Til rengøring af ovnrummet kan anvendes et af de ovnrensere, der fås i handlen.

Til dele af rustfrit stål bruges sprit eller lignende egnede rengøringsmidler.

Rengøring af aluminiums profiler og paneler gøres med bomuld og en smule planteolie,

tør efter med sprit og en tør klud.

Brug aldrig slibende midler, aggressive midler, sure midler eller blegemidler.

Efterlad aldrig syrlige væsker, sodavand, juice, citron, vineddike el.lign. på emaljerede, lakerede eller rustfrie overflader.

SÅDAN TAGES OVNLÅGENS INDVENDIGE GLAS AF

Ovnens indvendige glas kan fjernes ved at fjerne de 4 skrueer vist på figur 1.

Vær forsigtig når der rengøres imellem glassene og den indvendige side af ovnlågen. Der kan være skarpe kanter.

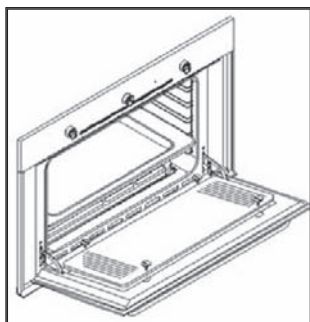

Figur 1

Ovn interiør

SÅDAN AFMONTERES OVNLÅGEN

For at lette rengøringen, kan ovnlågen afmonteres.

Beslagets bagtap **A** er forsynet med 2 U-bolte **B**, som låser ovnlågen i fuld åben position, når de er fastgjort på beslagtap **C**. Efter dette er gjort kan ovnlågen løftes op og ud. Hold fast om ovnlågens sider under udførelsen. Efter rengøring monteres lågen ved at lade beslagene glide tilbage i hullerne. Inden ovndøren lukkes, løsnes ovnlåsen **B**.

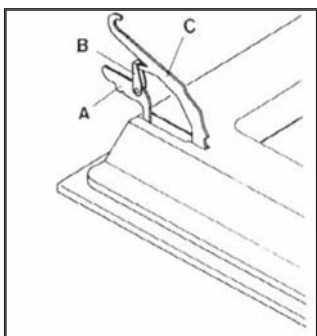

UDSKIFTNING AF OVNPÆRE

Ovnpæren er af en speciel type, som er modstandsdygtig overfor høje temperaturer.

Ved udskiftning gøres følgende:

- Sørg for at strømmen til apparatet er afbrudt.
- Beskyttelsesglasset »A« skrues af, og pæren skrues ud. Når pæren er udskiftet monteres beskyttelsesglasset igen inden ovnen tages i brug.

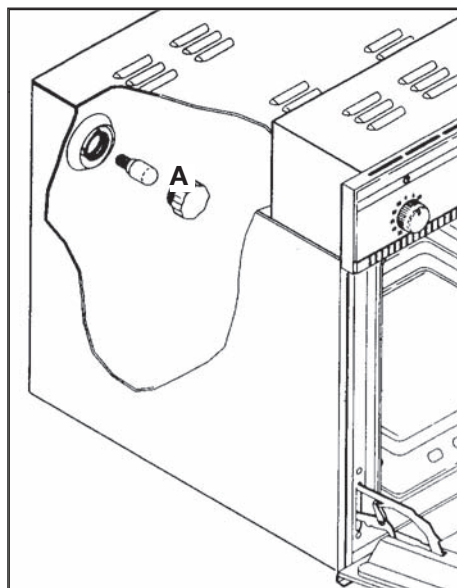

VIGTIGT

Hvis ovnen af en eller anden grund ikke skal bruges mere, skal den frakobles den elektriske forsyning. Hvis ovnen skal opmagasineres bør lågen tages af, eller sikres så lågen ikke kan åbnes.

Elektriske apparater, der ikke er i brug, udgør en sikkerhedsrisiko for børn, da børn ofte vil finde det spændende at lege med dem. Derfor er det tilrådeligt at sikre ovnen, så der ikke kan ske ulykker.

Tekniske data

DIMENSION

Indvendige mål:

Højde: 360 mm

Bredde: 630 mm

Dybde: 395 mm

Udvendige mål:

Højde: 480 mm

Bredde: 900 mm (front)

Dybde: 570 mm (excl. håndtag). Håndtag 45 mm

KØLE VENTILATOR

Ovnen er udstyret med en kraftig køleventilator.

ELEKTRISKE DETALJER

Max. effekt: Står opført på apparatets typeplade.

Ovn pære: 25W / 300°C

SERVICE

Hvis ovnen ikke virker kontrolleres følgende, inden der tilkaldes service:

- Er der strøm til apparatet? – kontroller sikringer.
- Er ovnens ur indstillet korrekt?
- Er termostaten indstillet rigtigt?

Hvis ovnen stadig ikke virker, forsøg aldrig selv at reparere ovnen, men tilkald autoriseret service.

Importør:

PVimport A/S

Gaardsalvej 20 · Ravnstrup · DK-8800 Viborg

<p><i>Danmark:</i></p> <p>PV Import A/S Gaardsalvej 20, Ravnstrup DK-8800 Viborg</p> <p>Tlf.: +45 87262310 Fax: +45 87262301 E-mail: Salg@baumatic.dk Internet: www.baumatic.dk</p> <p>Service: Uni-service as Tlf.: +45 87262305 Fax: +45 87262301 E-mail: uni-service@uni-service.dk Internet.: www.baumatic.dk</p>	<p><i>Norge:</i></p> <p>Nordic Trading AS Stationsvejen 29 NO-5221 Nesttun</p> <p>Tlf.: +47 21697773 Fax: +47 21697774 E-mail: post@nordic-trading.no Internet: www.baumatic.no</p> <p>Service & support: VM Elektro Norge Tlf.: +45 75885465 Fax: +45 72880106 E-mail: support@nordic-trading.no Internet: www.wm-elektro.no</p>
<p><i>Sverige:</i></p> <p>Ekner Design AB Varbergsvägen 20 SE-504 30 Borås</p> <p>Tlf.: +46 33103790 Fax: +46 33104790 E-mail: info@ekner.se Internet: www.Baumatic.se</p> <p>Service: GarantGruppen AB Tlf.: +46 013-154510 Fax: +46 013-154507 E-mail: info@garant.se Internet.: www.garantgruppen.se</p>	<p><i>Reservedele/Spareparts:</i></p> <p>VM Elektro A/S Gaardsalvej 20, Ravnstrup DK-8800 Viborg</p> <p>Tlf.: +45 87262300 Fax: +45 87262301 E-mail: vm@vm-elektro.dk Internet: www.vm-elektro.dk</p> <p><i>Teknisk Support/Technical support:</i> Uniservice a/s Tlf.: +45 87262305 Fax: +45 87262301 Internet: www.uni-service.dk E-mail: uni-service@uni-service.dk</p>

I stadig stræben efter produktforbedringer, forbeholder Baumatic sig ret til uden varsel at ændre specifikationerne for sine produkter.



Baumatic tager forbehold for evt. trykfejl i denne instruktionsbog.