

→ vaskemaskiner FS6, FS7, FS10

Model	Kapacitet
FS6	60 liter
FS7	73 liter
FS10	95 liter

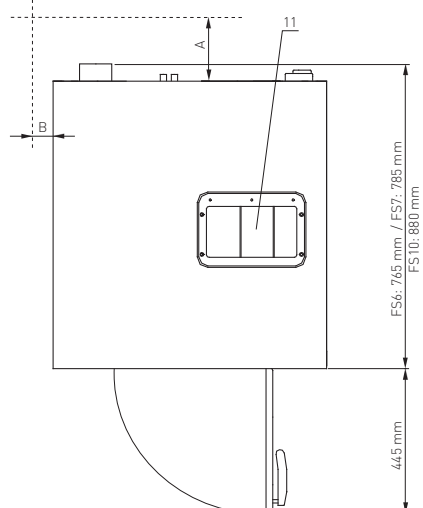
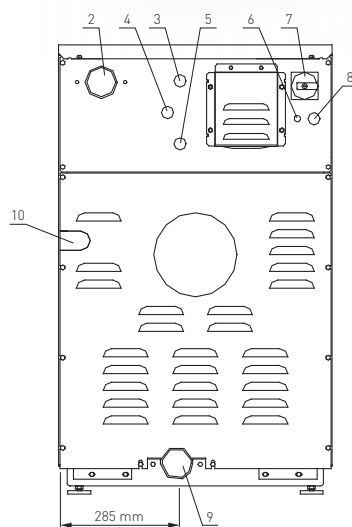
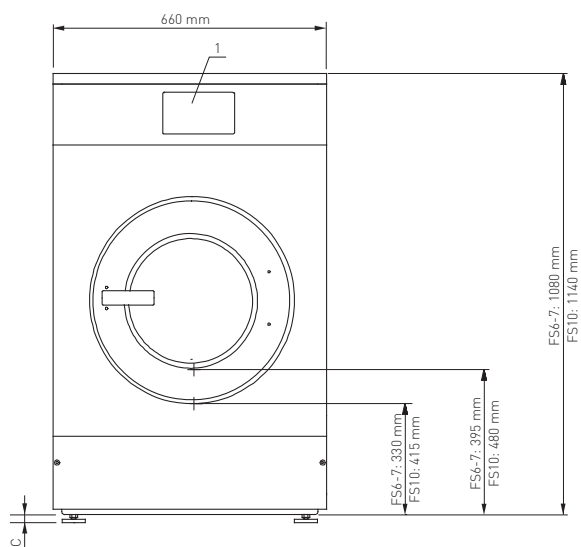

1. Styring
2. Ånderør
3. Tilslutning til hårdt koldt vand
4. Tilslutning til blødt koldt vand
5. Tilslutning til varmt vand
6. Sikringer
7. Sikkerhedsafbryder
8. El-tilslutning
9. Afløbsrør
10. Damptilslutning
11. Sæbeskuffe

A. Afstand til bagvæg: 500 mm

B. Afstand mellem maskiner/til væg: 20 mm

C. Højde på fødder: 20 mm

→ tekniske data

Model		FS6	FS7	FS10	
Produkt nr.		10101009	10101010	10101017	
Kapacitet	Kapacitet, tørt tøj (ved fyldningsforhold 1:8,8)	6,8 kg	8,3 kg	11,0 kg	
Tromle	Tromlevolume	60 l	73 l	95 l	
	Tromledimension Ø x d	530 x 270 mm	530 x 330 mm	530 x 420 mm	
Centrifugering	Hastighed	1000 omdr./min.	1000 omdr./min.	1000 omdr./min.	
	G-faktor	300	300	300	
Lågeåbning	Diameter	Ø 285 mm	Ø 285 mm	Ø 285 mm	
Opvarmning	El opvarmning	Standard Option	6 kW 6 kW	9 kW 6/12 kW	
	Uden opvarmning	0 kW	o	o	
	Dampopvarmning	0 kW	o	o	
Eltilslutning	Spænding	220-240V 1 AC (*)	o	o	
		220-240V 3 AC	o	o	
		380-415V 3 AC + N	•	•	
	Frekvens	50Hz	•	•	
		60Hz	o	o	
	Totaleffekt(***)	v/elopvarmet 6 kW	6,75 kW	6,75 kW	7,50 kW
		v/elopvarmet 9 kW	9,75 kW	9,75 kW	10,50 kW
		v/elopvarmet 12 kW	-	12,75 kW	13,50 kW
		uden opvarmning	0,75 kW	0,75 kW	1,50 kW
	Motorens nominelle effekt		0,75 kW	0,75 kW	1,50 kW
	Anbefalet sikringsstørrelse		1x220-240V	3x220-240V	3x380-415V + N
		v/totaleffekt på 6,75 kW	25A(**)	25A(**)	16A
		v/totaleffekt på 7,5 kW	25A(**)	25A(**)	16A
		v/totaleffekt på 9,75 kW	32A(**)	32A(**)	20A
v/totaleffekt på 10,5 kW		32A(**)	32A(**)	20A	
v/totaleffekt på 12,75 kW		40A(**)	40A(**)	25A	
v/totaleffekt på 13,5 kW		40A(**)	40A(**)	25A	
v/totaleffekt på 0,75 kW og 1,5 kW	10A	10A	10A		
Vandtilslutning	Indløbsventil	3 stk. 3/4"	3 stk. 3/4"	3 stk. 3/4"	
	Vandtryk	1-8 bar/0,1-0,8 MPa	1-8 bar/0,1-0,8 MPa	1-8 bar/0,1-0,8 MPa	
	Max. indløbstemperatur	90°C	90°C	90°C	
Damptilslutning	Damptilslutning	1 stk. 1/2"	1 stk. 1/2"	1 stk. 1/2"	
		1-3bar (lavtryk)	o	o	
		3-8bar (højtryk)	o	o	
Afløbstilslutning	Afløbsmetode	Afløbsventil	Afløbsventil	Afløbsventil	
	Afløbsventil ydre diameter v/afløbsventil	Ø 76 mm	Ø 76 mm	Ø 76 mm	
	Udløbshastighed v/afløbsventil	210 l/min.	210 l/min.	210 l/min.	
Lydniveau	Lydniveau ved max. belastning	< 70dB(A)	< 70dB(A)	< 70dB(A)	
Temperatur og luftfugtighed	Temperatur i rummet	Fra +5°C til +35°C	Fra +5°C til +35°C	Fra +5°C til +35°C	
	Relativ luftfugtighed i rummet	30% - 90%	30% - 90%	30% - 90%	
Gulvbelastning	Max. statisk gulvbelastning	2431 N	2492 N	3002 N	
	Max. dynamisk gulvbelastning ved centrifugering	650 N	730 N	1100 N	
	Dynamisk kraftfrekvens	16Hz	16Hz	16Hz	
Automatisk doseringsanlæg	Forberedt for automatisk doseringsanlæg	•	•	•	
	Antal signaler	8 stk.	8 stk.	8 stk.	
Betaling	Møntindkast indbygget i maskinen	o	o	o	
	Forberedt for opkobling på eksternt betalingssystem	•	•	•	
Styring	Max. antal programmer 15 stk. (EasyControl)	•	•	•	
	99 stk. (FullControl)	o	o	o	
Vægt	Netto	230 kg	235 kg	275 kg	
Transportdata	Vægt ved normal pap emballering	240 kg	250 kg	300 kg	
	Volume ved normal pap emballering	0,80 m ³	0,80 m ³	0,93 m ³	
	H x B x D ved normal pap emballering	1250 x 750 x 850 mm	1250 x 750 x 850 mm	1300 x 750 x 950 mm	

- = Standard
- o = Option
- = Ikke tilgængeligt

(*): Benyttes v. tilslutning til damp eller varmt vand.

(**): Kan ikke benyttes i DK.